



# M.A.S. Modulares Antriebssystem

## Konsolenständer, auskragend

Für auskragenden Aufbau auf dem Beckenrand.  
Für Drehmomente bis 500 Nm.  
Mit einstellbarem Wandabstand und Spindelführung.  
Für Aufbau Handrad und E-Antrieb.  
Einstellbarer Wandabstand: 100–400 mm.  
Zur ergonomischen Betätigung Ihrer Armatur.

Inklusive Dübel bzw. Verbundanker.

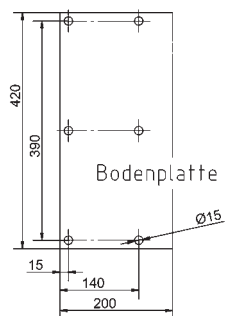
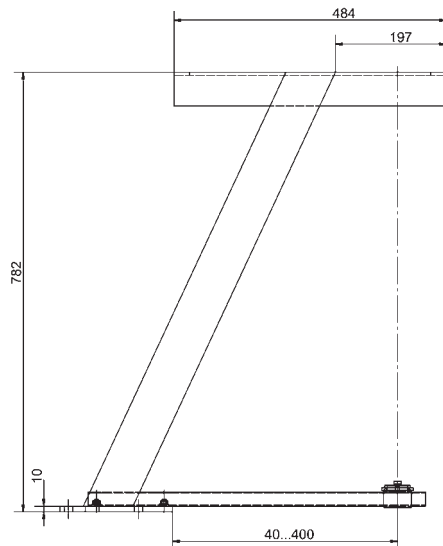

(Die Bemaßungen sind typabhängig)



Konsolenständer auskragend	
Werkstoff	Bestellnummer
<b>St37</b>	<b>X52KS0400VZ</b>
<b>1.4301</b>	<b>X52KS0400A2</b>
<b>1.4571</b>	<b>X52KS0400A4</b>

**BÜSCH Technology GmbH & Co. KG**

Findelwiesenstraße 15  
D-90478 Nürnberg  
Tel.: +49-911-46254-0  
Fax: +49-911-46254-70

[www.buesch.com](http://www.buesch.com)



# M.A.S. Modulares Antriebssystem

## Anwendungsbeispiel:

### Konsolenständer, auskragend mit Handrad

Für auskragenden Aufbau auf dem Beckenrand.  
Für Drehmomente bis 500 Nm.  
Mit einstellbarem Wandabstand und Spindelführung.  
Für Aufbau Handrad.  
Einstellbarer Wandabstand: 100–400 mm.  
Zur ergonomischen Betätigung Ihrer Armatur.

Inklusive Dübel bzw. Verbundanker.

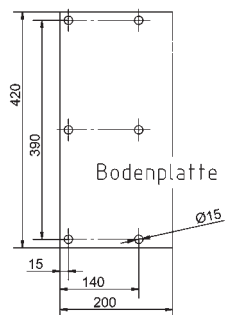
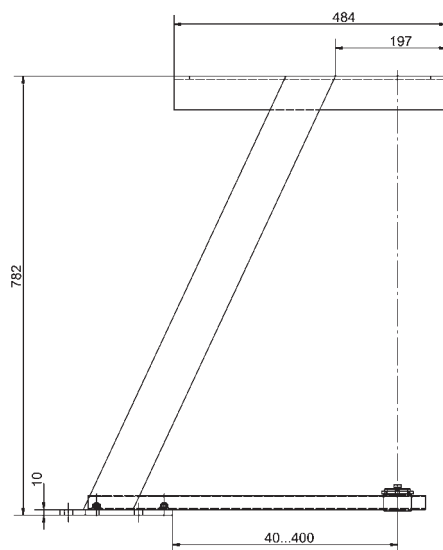

(Die Bemaßungen sind typabhängig)



## BÜSCH Technology GmbH & Co. KG

Findelwiesenstraße 15  
D-90478 Nürnberg  
Tel.: +49-911-46254-0  
Fax: +49-911-46254-70

[www.buesch.com](http://www.buesch.com)