



Konsolständer aus Edelstahl oder feuerverzinktem Stahl

Modulares Antriebssystem MAS

Varianten

- Auslegung bis 500 Nm
- Auslegung bis 1000 Nm

Werkstoffe

- 1.4301 (304) / 1.4571 (316Ti) / 1.0038-Feuerverzinkt

Betätigung

- Handrad
Optional: Edelstahl-Handrad
- E-Antrieb mit Flansch F10, F14 oder F16
Optional: BEAservo Edelstahl-Elektroantrieb

Lieferumfang

- Konsolständer komplett mit allen erforderlichen Befestigungselementen



Konsolständer aus Edelstahl



Anwendungsbeispiel mit
aufgebautem Elektroantrieb



Anwendungsbeispiel mit
aufgebautem Handrad

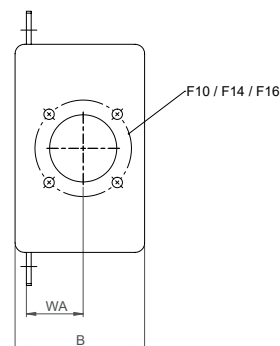
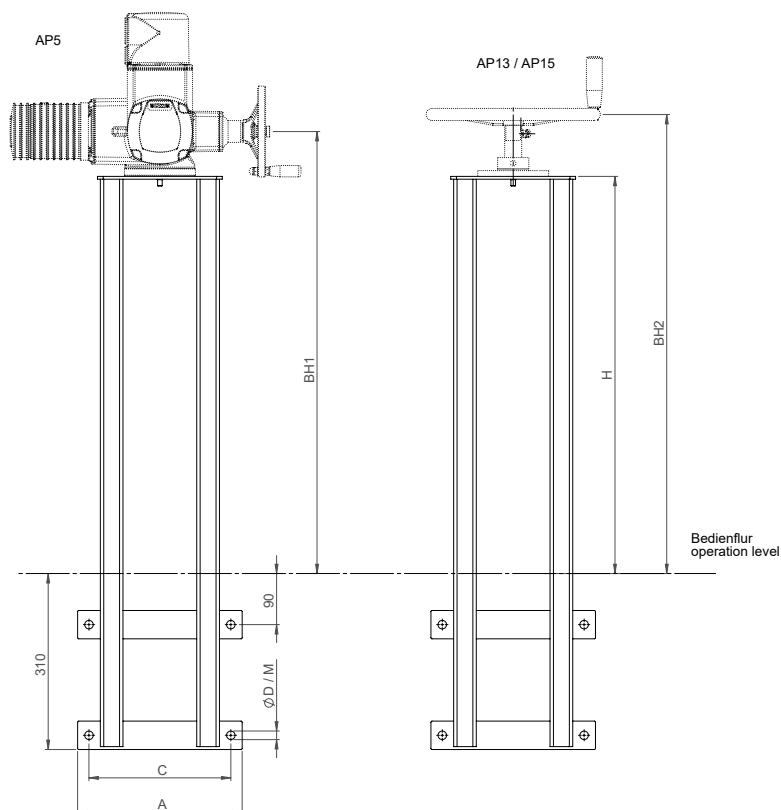

Bemaßung Konsolständer für Elektroantrieb Bemaßung Konsolständer für Handrad

IHRE VORTEILE

- ANPASSUNGSFÄHIG
Für den Aufbau von Handrad oder
Elektroantrieb