

## Stojak na belki zamknięcia szandorowego

Wykonany ze stali nierdzewnej lub stali konstrukcyjnej ocynkowanej

INDYWIDUALNIE DOSTOSOWANY DO WYMIARÓW BELEK ZAMKNIĘCIA SZANDOROWEGO

### Wersje

- Montaż naścienny
- Montaż na podłożu
- Mobilny z kółkami

### Opcjonalnie

- Z osłoną lub pokrywą ochroniającą przed warunkami atmosferycznymi
- Z dodatkową przestrzenią dla urządzeń instalacyjnych
- Z zamknięciem zapobiegającym kradzieży lub uszkodzeniom

### Wersja standardowa do mocowania na podłożu

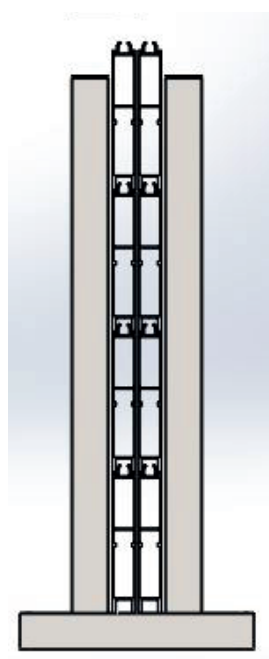

Widok z boku

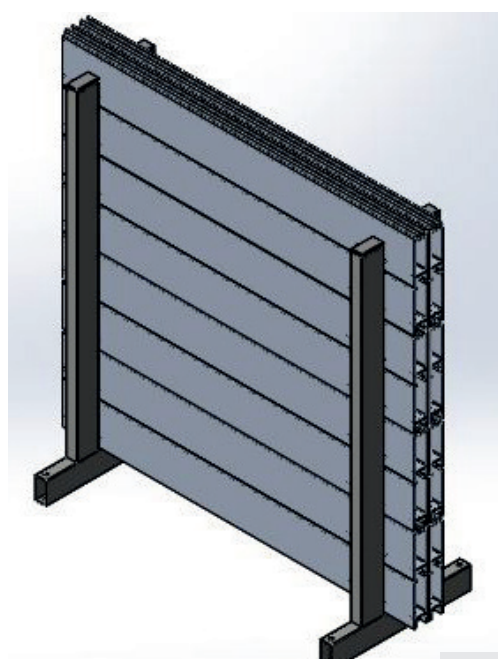

### KORZYŚCI

#### • ŁATWA DOSTĘPNOŚĆ

W zależności od projektu i wymagań, belki zamknięcia szandorowego są łatwo dostępne do szybkiej instalacji w dowolnym momencie

#### • OSZCZĘDNOŚĆ MIEJSCA W MAGAZYNIE

Indywidualny projekt system składowania belek dostosowywany jest do warunków i wymagań klienta.

#### • NAJWYŻSZA KLASA ZABEZPIECZENIA ANTYKOROZYJNEGO

Wszystkie spawane elementy ze stali nierdzewnej poddawane są pasywacji w naszym zakładzie produkcyjnym

## Wersja do montażu naściennego

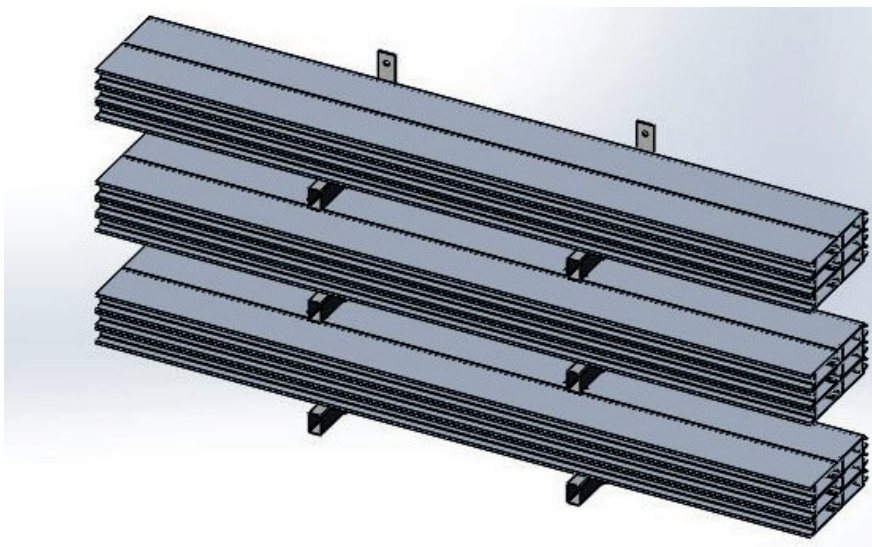
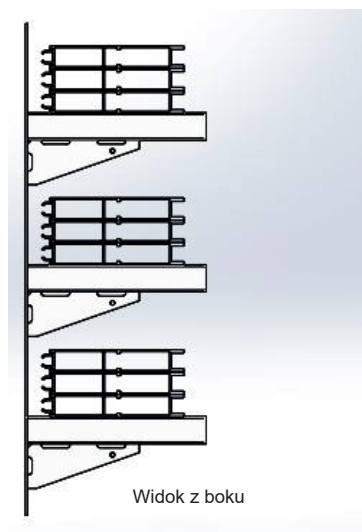

## Wersja mobilna z kółkami

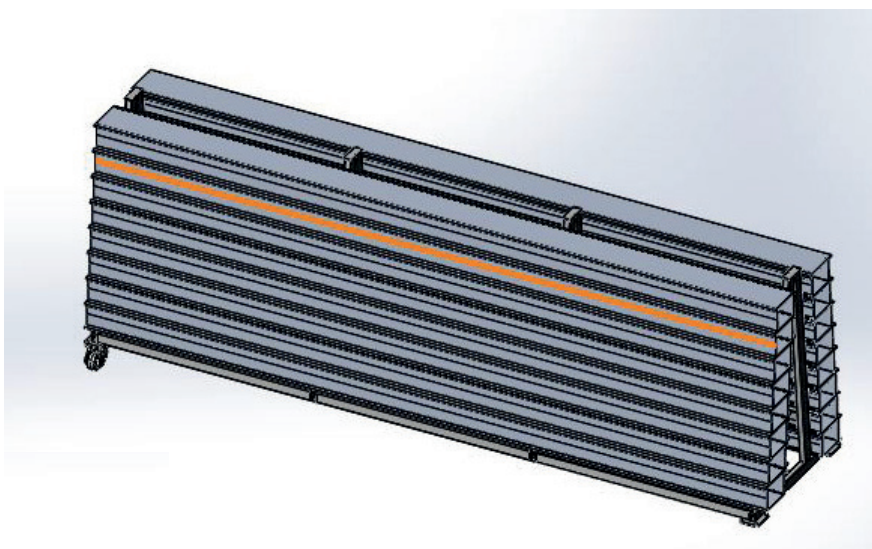
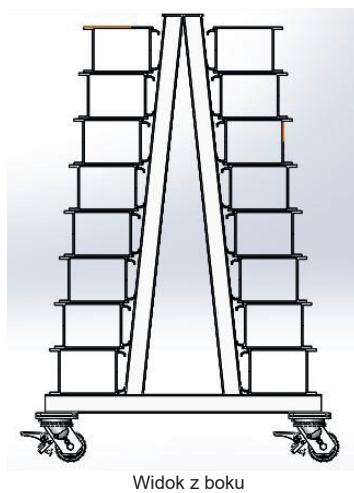

## Wersja mobilna z nóżkami – przystosowana do wózków widłowych

